

CODEURS INCREMENTAUX ATEX POUR ZONE 22, SERIE GHT5_1

Codeur spécialement conçu pour atmosphère POUSSIERES explosibles ZONE 22 :

II 3 D IP65 T135°C

- Version axe traversant jusqu'à $\varnothing 14\text{mm}$
- Montage aisé des axes creux grâce au DAC
- Robustesse et bonne tenue aux chocs et vibrations
- Degré de protection élevé IP65
- Résolution jusqu'à 2 500 points
- Circuits électroniques universels 5V RS 422 et Push Pull 11 à 30Vdc



GHT5_14 connectique G3R (sortie câble), DAC 9445/015* monté sur l'embase

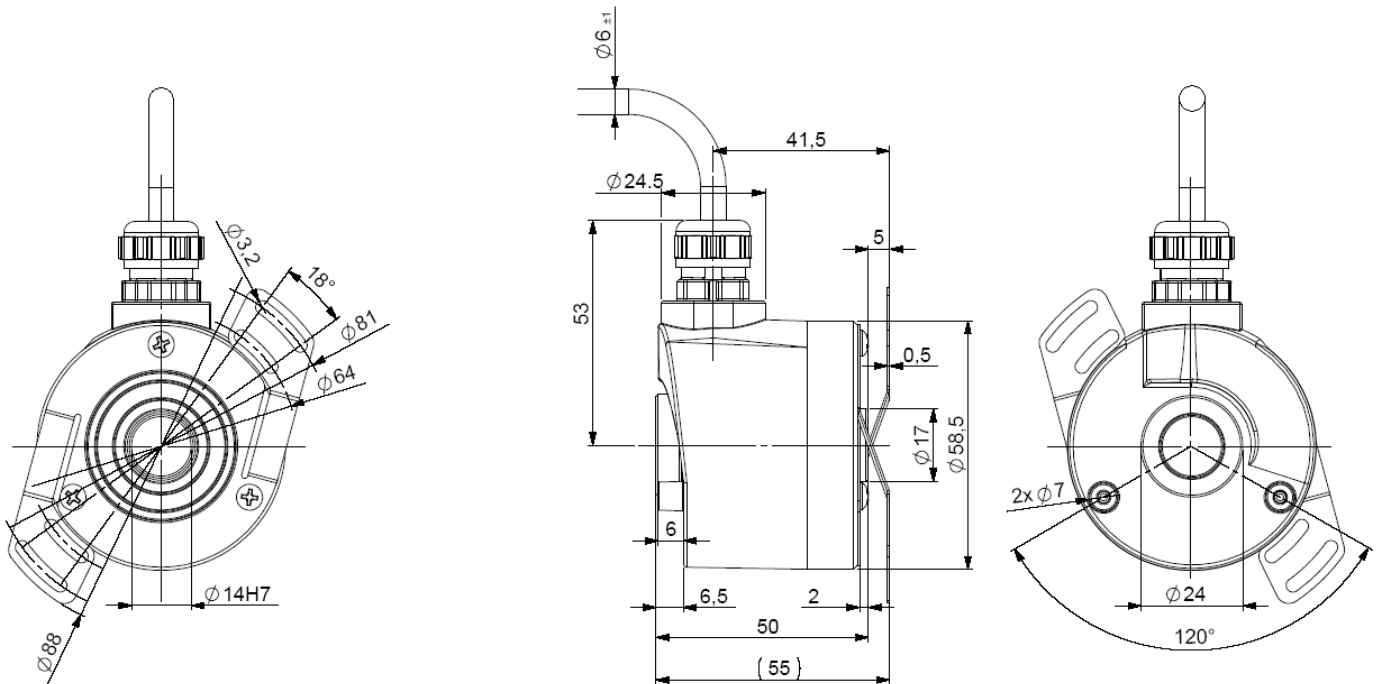

* Accessoire à commander séparément

Les codeurs GHT5_14 de taille 58 mm sont dotés d'un axe traversant de diamètre 14 mm et se montent sans bride de fixation. Leur immobilisation en rotation est réalisée par un dispositif anti-rotation à déformation contrôlée "DAC" à double points de fixation (réf : M9445/015, accessoire à commander à part), qui autorise un mésalignement axial (± 2 mm), angulaire ($\pm 3^\circ$) et radial ($\pm 0,2$ mm). L'indexation du top 0 est obtenue par rotation du capteur, suivant un angle de $\pm 10^\circ$, grâce à deux trous oblongs à 180° intégrés au "DAC". Le blocage final est réalisé par 2 vis CHC M3

Matériau	Capot : zamac	
	Embase: aluminium	
	Axe : Inox	
Roulements	Série 6003	
Charges maximales	Axial : 50 N	
	Radial : 100 N	
Moment d'inertie de l'axe	$\leq 5 \cdot 10^{-6} \text{ kg.m}^2$	
Couple	$\leq 15 \cdot 10^{-3} \text{ N.m}$	
Joint d'axe	Viton	
Tenue chocs (EN60068-2-27)	$< 500 \text{ m.s}^{-2}$ (durant 6ms)	
Vibration (EN60068-2-6)	$< 100 \text{ m.s}^{-2}$ (55Hz ... 2 000Hz)	
CEM	EN 61000-6-4, EN 61000-6-2	
Tension d'isolement	1 000 V eff	
Masse	450g	
Degré de Protection(EN 60529)	IP 65	
Couple (collier à vis de pression)	nominal: 1,5N.m, rupture: 2N.m	
Durée de vie mécanique théorique 10^9 tours (F_{axial} / F_{radial})		
25 N / 50 N : 230	50 N / 100 N : 28	75 N / 150 N : 8

Vitesse max. en pointe	6 000 min ⁻¹
Vitesse max. en continu	6 000 min ⁻¹
Température de stockage	- 30... + 85°C
Température ambiante d'utilisation	Cf graphique

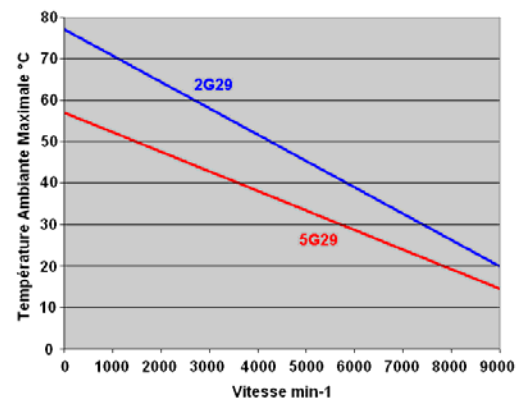

L'échauffement thermique du codeur dépend de la vitesse de rotation continue de l'axe, de l'électronique du codeur, du câble utilisé / de sa longueur, nous consulter
Note : La courbe pour l'électronique 5G2 présente l'échauffement maximal dans tous les cas possibles

CODEURS INCREMENTAUX ATEX POUR ZONE 22, SERIE GHT5_1



ETAGE DE SORTIE / ALIMENTATION - ELECTRONIQUES SIGNAUX DIGITAUX (CARRÉS)

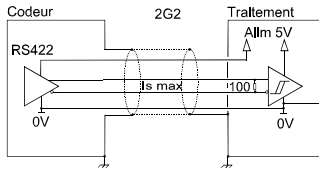

Electronique 2G2
Alimentation : 5Vdc ± 10%
Conso. à vide : 75mA max
Intensité par étage : 40mA max
0 max (Is=20mA) : $V_{ol} = 0,5Vdc$
1 min (Is=20mA) : $V_{oh} = 2,5Vdc$

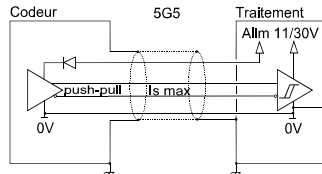

Electronique 5G5
Alimentation : 11 à 30Vdc
Conso. à vide : 75mA max
Intensité par étage : 40mA max
0 max (Is=20mA) : $V_{ol} = 0,5Vdc$
1 min (Is=20mA) : $V_{oh} = V_{cc}-3Vdc$

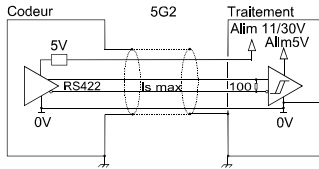

Electronique 5G2
Alimentation : 11 à 30Vdc
Conso. à vide : 75mA max
Intensité par étage : 40mA max
0 max (Is=20mA) : $V_{ol} = 0,5Vdc$
1 min (Is=20mA) : $V_{oh} = 2,5Vdc$

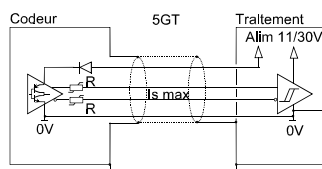

Electronique 5GT
Alimentation : 11 à 30Vdc
Conso. à vide : 75mA max
Intensité par étage : 40mA max
0 max (Is=20mA) : $V_{ol} = 1,5Vdc$
1 min (Is=20mA) : $V_{oh} = V_{cc}-2,5Vdc$

CONNECTIQUE STANDARD

		-	+	A	B	0	A/	B/	0/	Masse
G6	12 broches sens horaire	1	2	3	4	5	6	7	8	Embase connecteur
G8	12 broches sens anti-horaire	10 + 11	2 + 12	8	5	3	1	6	4	Embase connecteur
G3	Câble PVC 8 fils 8230/020	WH blanc	BN brun	GN vert	YE jaune	GY gris	PK rose	BU bleu	RD rouge	Blindage général
GP	Câble PUR 12 fils 8230/050	WH blanc + WH/GN blanc /vert	BU bleu + BN/GN brun /vert	GY gris	BN brun	RD rouge	PK rose	GN vert	BK noir	Blindage général

REFERENCE (Exécution spécifique sur demande, ex: bride/électronique/connectique spécifique...)

GHT5S	Ø axe	Signaux digitaux (carrés)				résolution	Connectique	Orientation connectique
		Electroniques : 2G2, PG5, RG2, 5GT		Signaux	résolution			
		Alim	Etages de sortie					
14/EX/ 14mm	2 : 5Vdc 5 : 11 à 30Vdc	G2 : driver 5Vdc RS422 G5 : push-pull 11-30Vdc GT : push-pull 11-30Vdc transistorisé	9 : A,A/,B,B/,0,0/ (0 calibré A et B) A : A,A/,B,B/,0,0/ (0 calibre A) N : A,A/,B,B/,0,0/ (0 calibre B)	2 500 max	G6: M23 12 broches sens horaire G5: M23 12 broches sens anti-horaire G8: M23 12 broches sens anti-horaire G2: DIN 5 broches GD: DIN 8 broches	R : radiale		
							G3 : câble PVC 8 fils GP : câble PUR 12 fils	Exemple : R020 : radiale câble 2m
Ex:GHT5S	14/EX /	5	G5	9 //	1 024 //	G3	R020	

Résolutions disponibles : 1 2 3 4 5 6 7 8 9 10 11 12 13 14 15 16 18 19 20 21 23 24 25 26 27 28 29 30 32 33 34 35 36 37 38 40 41 42 43 44 45 48 49 50 52 53 54 55 56 57 58 60 61 62 63 64 66 67 68 69 70 71 72 73 75 78 80 81 84 85 86 87 90 91 92 94 95 96 97 99 100 104 108 109 110 113 114 119 120 122 125 127 128 129 130 131 132 140 147 150 152 155 157 160 167 168 170 176 179 180 182 183 185 188 190 191 192 194 196 200 205 208 209 215 216 217 220 223 226 230 236 240 243 245 246 248 250 251 254 255 256 260 264 273 280 284 285 290 292 300 305 310 314 318 320 325 330 331 333 334 335 340 343 350 355 360 364 367 370 375 380 381 385 392 393 397 400 408 410 420 427 430 450 452 455 470 471 475 480 489 500 512 515 516 520 521 530 534 545 560 565 572 580 600 620 625 628 635 660 672 675 700 712 720 722 730 745 750 754 762 768 785 792 800 819 840 850 864 880 889 895 900 914 927 942 960 1000 1016 1024 1100 1125 1131 1143 1147 1152 1200 1225 1250 1270 1280 1300 1440 1500 1524 1600 1680 1700 1750 1800 1872 1885 1895 1920 2000 2048 2064 2100 2160 2250 2256 2400 2480 2500

NE PAS CONNECTER / DECONNECTER / OUVRIR SOUS TENSION EN PRESENCE DE POUSSIERS EXPLOSIBLES

Fabriqué en FRANCE

CODEURS INCREMENTAUX ATEX POUR ZONE 22, SERIE GHT5_1

1 Déclaration de conformité CE

2 Nous,
Société **Bei Sensors**
9 rue de Copenhague Schiltigheim
67013 Strasbourg
France
certifions que ce matériel : codeurs pour zone 22,
type DHM5, DHO5, DHK5 ,GHT51 et KHO5(2G29)

3 Avec les inscriptions suivantes :



II 3 D
IP65 T135°C

A été conçu et fabriqué conformément à
La directive applicable suivante :

- ATEX directive 94/9/CE
- Directive CEM 89/336/CEE

4 La certification a été obtenu grâce à l'application
des normes suivantes :

- EN 13980 (2002)
- EN 60079-0 (2006)
- EN 60079-1 (2006)
- EN 61241-0 (2004)
- EN 61241-1 (2004)

Normes précédentes :

- EN 50014 (1997) + amendements 1 et 2
- EN 50020 (2002)
- EN 50281-1-1 (2000) + amendement A1

5 Un rapport d'examen a été réalisé :
« Dossier ATEX ZONE 22 B.doc»

6 L'application des normes suivantes a participé à
l'obtention de la certification :
EN 50081-1, EN 55022 classe B, EN 55014, EN 61000-6-2,
CEI 61000-4-2, CEI 61000-4-3, CEI61000-4-4, CEI 61000-4-
5, CEI 61000-4-6, CEI 61000-4-8, CEI 61000-4-11.

7 L'organisme responsable du suivi de la directive
ATEX est **Bei Sensors**.

8 La société chargée de la certification **CEM** est
nommée ci-après :
GRME Cellule CEM, B.P.8, 68840 Pulversheim

9 Nous certifions que nos produits désignés ci-dessus
sont conformes à la directive et aux normes spécifiées.

1 Declaration of conformity EC

2 Us,
Bei Sensors
9 rue de Copenhague Schiltigheim
67013 Strasbourg
France
let us certify that this material: encoder for zone 22,
standard DHM5, DHO5, DHK5 ,GHT51 and KHO5(2G29)

3 With the following inscriptions:



II 3 D
IP65 T135°C

Conceived and manufactured has the directive
applicable following:

- ATEX directive 94/9/EC
- Directive CEM 89/336/CEE

4 Certification to summer obtained thanks to
the application of the standards:

- EN 13980 (2002)
- EN 60079-0 (2006)
- EN 60079-1 (2006)
- EN 61241-0 (2004)
- EN 61241-1 (2004)

Previous standards :

- EN 50014 (1997) + amendments 1 and 2
- EN 50020 (2002)
- EN 50281-1-1 (2000) + amendment A1

5 A repport was done :
« Dossier ATEX ZONE 22 B.doc»

6 The application of the following standards took part
in obtaining certification:
EN 50081-1, EN 55022 classe B, EN 55014, EN 61000-6-2,
CEI 61000-4-2, CEI 61000-4-3, CEI61000-4-4, CEI 61000-4-
5, CEI 61000-4-6, CEI 61000-4-8, CEI 61000-4-11.

7 The organization responsible for the follow-up of the
directive **ATEX** is **Bei Sensors**.

8 The company in charge of certification **CEM** is
named :
GRME Cellule CEM, B.P.8, 68840 Pulversheim

9 *We certify that our indicated products so above are
in conformity with the directive and the specified
standards.*

Date :

Personne Autorisée Produits certifiés ATEX

